

Systemprogrammierung

Dateisystem

Jürgen Kleinöder

Lehrstuhl Informatik 4

24. Januar 2013

31. Januar 2013

Überblick

- Medien
- Speicherung von Dateien
- Freispeicherverwaltung
- Beispiele: Dateisysteme unter UNIX und Windows
- Dateisysteme mit Fehlererholung
- Datensicherung

Medien

2.1 Festplatten

■ Häufigstes Medium zum Speichern von Dateien

◆ Aufbau einer Festplatte

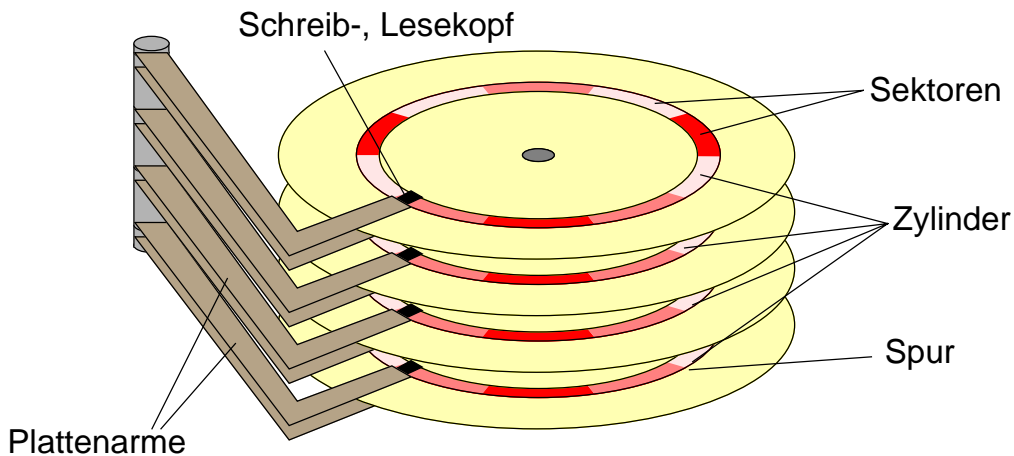

◆ Kopf schwebt auf Luftpolster

2.1 Festplatten (2)

■ Sektoraufbau

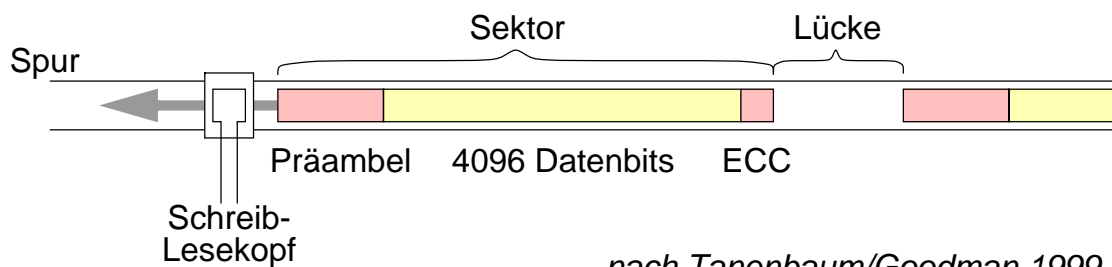

- ◆ Breite der Spur: 5–10 μm
- ◆ Spuren pro Zentimeter: 800–2000
- ◆ Breite einzelner Bits: 0,1–0,2 μm

■ Zonen

- ◆ Mehrere Zylinder (10–30) bilden eine Zone mit gleicher Sektorenanzahl (bessere Plattenausnutzung)

2.1 Festplatten (3)

■ Datenblätter von drei Beispielplatten

| Plattentyp | | Fujitsu M2344 (1987) | Seagate Cheetah | Seagate Barracuda |
|------------------------|--------------|-------------------------|-----------------|-------------------------|
| Kapazität | | 690 MB | 300 GB | 400 GB |
| Platten/Köpfe | | 8 / 28 | 4 / 8 | 781.422.768 Sektoren |
| Zylinderzahl | | 624 | 90.774 | |
| Cache | | - | 4 MB | 8 MB |
| Positionier- zeiten | Spur zu Spur | 4 ms | 0,5 ms | - |
| | mittlere | 16 ms | 5,3 ms | 8 ms |
| | maximale | 33 ms | 10,3 ms | - |
| Transferrate | | 2,4 MB/s | 320 MB/s | -150 MB/s |
| Rotationsgeschw. | | 3.600 U/min | 10.000 U/min | 7.200 U/min |
| eine Plattenumdrehung | | 16 ms | 6 ms | 8 ms |
| Stromaufnahme | | ? | 16-18 W | 12,8 W |

Januar 2011: Kapazität bis 3 TB, bis 15.000 U/min, Transferrate bis 1,6 GB/s

SSD: Kapazität bis bis 600 GB, Zugriffszeit ab 0,1 ms, Transferrate bis 200 MB/s

2.1 Festplatten (4)

■ Zugriffsmerkmale

- ◆ blockorientierter und wahlfreier Zugriff
- ◆ Blockgröße zwischen 32 und 4096 Bytes (typisch 512 Bytes)
- ◆ Zugriff erfordert Positionierung des Schwenkarms auf den richtigen Zylinder und Warten auf den entsprechenden Sektor
- ◆ heutige Platten haben internen Cache und verbergen die Hardware-Details

■ Blöcke sind üblicherweise nummeriert

- ◆ früher getrennte Nummerierung: Zylindernummer, Sektornummer
- ◆ heute durchgehende Nummerierung der Blöcke
 - Kompatibilität zu alten Betriebssystemen wird durch *logical CHS (Cylinder/Head/Sector)*-Umrechnung hergestellt

2.2 CD-ROM / DVD

■ Aufbau einer CD

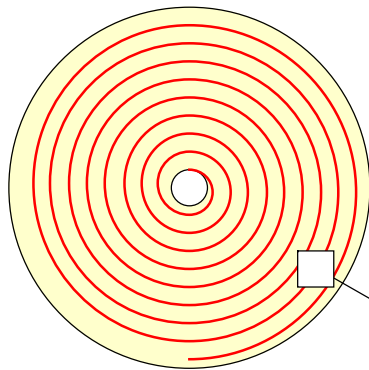

- ◆ Spirale, beginnend im Inneren
 - ◆ 22188 Umdrehungen (600 pro mm)
 - ◆ Gesamtlänge 5,6 km
-
- Pitch (Abstand, 1,6 μm)
 - Pit (850nm - 3,5 μm lang, 500 nm breit)
 - Land

- ◆ **Pit:** Vertiefung, wird von Laser (780 nm Wellenlänge) abgetastet

■ DVD

- ◆ gleiches Grundkonzept, Wellenlänge des Lasers 650 nm
- ◆ Pits und Spurabstand weniger als halb so groß

2.2 CD-ROM / DVD (2)

■ Kodierung einer CD

- ◆ **Symbol:** ein Byte wird mit 14 Bits kodiert
(kann bereits bis zu zwei Bitfehler korrigieren)
- ◆ **Frame:** 42 Symbole (192 Datenbits, 396 Fehlerkorrekturbits)
- ◆ **Sektor :** 98 Frames werden zusammengefasst
(16 Bytes Präambel, 2048 Datenbytes, 288 Bytes Fehlerkorrektur)
- ◆ **Effizienz :** 7203 Bytes transportieren 2048 Nutzbytes (28,4 %)

■ Kodierung einer DVD

- ◆ Codierung mit Reed-Solomon-Product-Code, 8/16-Bit-Modulation,
43,2 % Nutzdaten

■ Transferrate

- ◆ CD-Single-Speed-Laufwerk: 75 Sektoren/Sek. (153.600 Bytes/Sek.)
- ◆ CD-72-fach-Laufwerk: 11,06 MB/Sek.
- ◆ DVD 1-fach: 1.3 MB/sec, 24-fach: 33.2 MB/sec

2.2 CD-ROM / DVD (3)

■ Kapazität

- ◆ CD: ca. 650 MB
- ◆ DVD single layer: 4.7 GB
- ◆ DVD dual layer: 8.5 GB, beidseitig: 17 GB

■ Varianten

- ◆ **DVD/CD-R** (Recordable): einmal beschreibbar
- ◆ **DVD/CD-RW** (Rewritable): mehrfach beschreibbar

Speicherung von Dateien

- Dateien benötigen oft mehr als einen Block auf der Festplatte
 - ◆ Welche Blöcke werden für die Speicherung einer Datei verwendet?

3.1 Kontinuierliche Speicherung

- Datei wird in Blöcken mit aufsteigenden Blocknummern gespeichert
 - ◆ Nummer des ersten Blocks und Anzahl der Folgeblöcke muss gespeichert werden
- ★ Vorteile
 - ◆ Zugriff auf alle Blöcke mit minimaler Positionierzeit des Schwenkarms
 - ◆ Schneller direkter Zugriff auf bestimmter Dateiposition
 - ◆ Einsatz z. B. bei Systemen mit Echtzeitanforderungen

3.1 Kontinuierliche Speicherung (2)

▲ Probleme

- ◆ Finden des freien Platzes auf der Festplatte (Menge aufeinanderfolgender und freier Plattenblöcke)
- ◆ Fragmentierungsproblem (Verschnitt: nicht nutzbare Plattenblöcke; siehe auch Speicherverwaltung)
- ◆ Größe bei neuen Dateien oft nicht im Voraus bekannt
- ◆ Erweitern ist problematisch
 - Umkopieren, falls kein freier angrenzender Block mehr verfügbar

3.1 Kontinuierliche Speicherung (3)

■ Variation

- ◆ Unterteilen einer Datei in Folgen von Blöcken (*Chunks, Extents*)
- ◆ Blockfolgen werden kontinuierlich gespeichert
- ◆ Pro Datei muss erster Block und Länge jedes einzelnen Chunks gespeichert werden

▲ Problem

- ◆ Verschnitt innerhalb einer Folge (siehe auch Speicherverwaltung: interner Verschnitt bei Seitenadressierung)

3.2 Verkettete Speicherung

■ Blöcke einer Datei sind verkettet

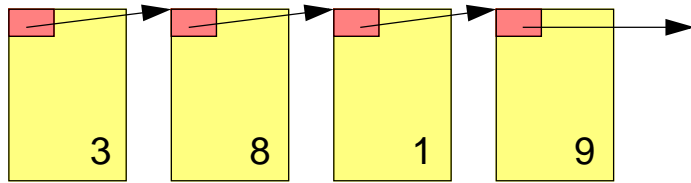

◆ z. B. Commodore Systeme (CBM 64 etc.)

- Blockgröße 256 Bytes
- die ersten zwei Bytes bezeichnen Spur- und Sektornummer des nächsten Blocks
- wenn Spurnummer gleich Null: letzter Block
- 254 Bytes Nutzdaten

★ Datei kann wachsen und verlängert werden

3.2 Verkettete Speicherung (2)

▲ Probleme

- ◆ Speicher für Verzeigerung geht von den Nutzdaten im Block ab (ungünstig im Zusammenhang mit Paging: Seite würde immer aus Teilen von zwei Plattenblöcken bestehen)
- ◆ Fehleranfälligkeit: Datei ist nicht restaurierbar, falls einmal Verzeigerung fehlerhaft
- ◆ schlechter direkter Zugriff auf bestimmte Dateiposition
- ◆ häufiges Positionieren des Schreib-, Lesekopfs bei verstreuten Datenblöcken

3.2 Verkettete Speicherung (3)

- Verkettung wird in speziellen Plattenblocks gespeichert
- ◆ FAT-Ansatz (*FAT: File Allocation Table*), z. B. MS-DOS, Windows 95

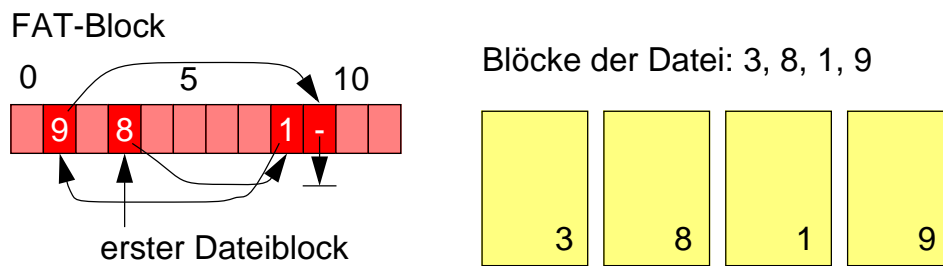

- ★ Vorteile
- ◆ kompletter Inhalt des Datenblocks ist nutzbar (günstig bei Paging)
- ◆ mehrfache Speicherung der FAT möglich: Einschränkung der Fehleranfälligkeit

3.2 Verkettete Speicherung (4)

- ▲ Probleme
- ◆ mindestens ein zusätzlicher Block muss geladen werden (Caching der FAT zur Effizienzsteigerung nötig)
- ◆ FAT enthält Verkettungen für alle Dateien: das Laden der FAT-Blöcke lädt auch nicht benötigte Informationen
- ◆ aufwändige Suche nach dem zugehörigen Datenblock bei bekannter Position in der Datei
- ◆ häufiges Positionieren des Schreib-, Lesekopfs bei verstreuten Datenblöcken

3.3 Indiziertes Speichern

- Spezieller Plattenblock enthält Blocknummern der Datenblöcke einer Datei

Indexblock

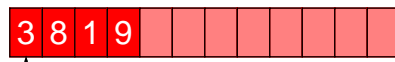

↑
erster Dateiblock

Blöcke der Datei: 3, 8, 1, 9

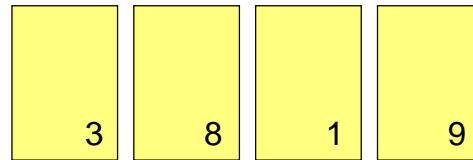

▲ Problem

- ◆ feste Anzahl von Blöcken im Indexblock
 - Verschnitt bei kleinen Dateien
 - Erweiterung nötig für große Dateien

3.3 Indiziertes Speichern (2)

■ Beispiel UNIX Inode

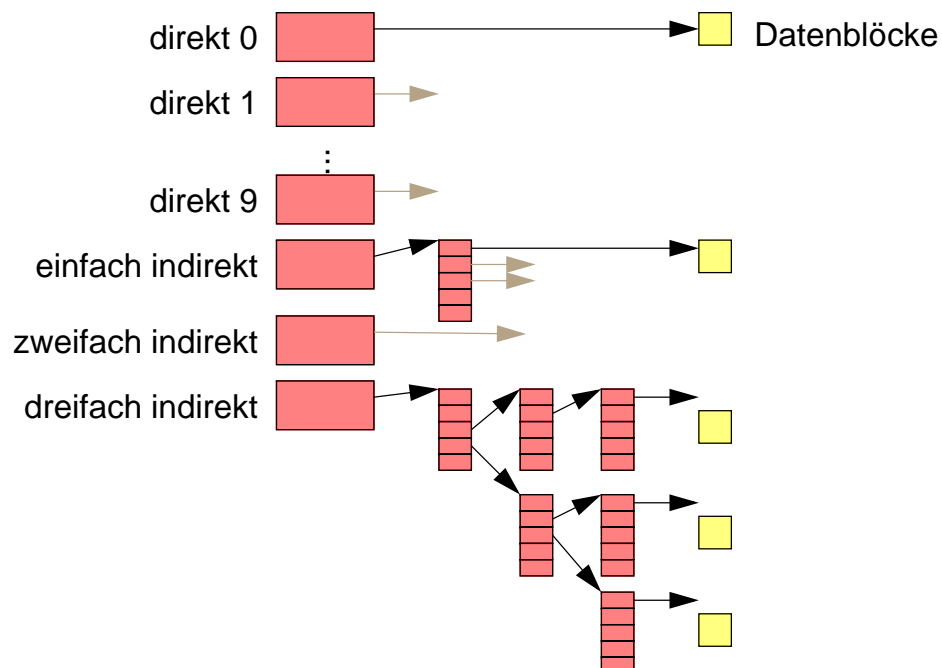

3.3 Indiziertes Speichern (3)

- ★ Einsatz von mehreren Stufen der Indizierung
 - ◆ Inode benötigt sowieso einen Block auf der Platte (Verschnitt unproblematisch bei kleinen Dateien)
 - ◆ durch mehrere Stufen der Indizierung auch große Dateien adressierbar
- ▲ Nachteil
 - ◆ mehrere Blöcke müssen geladen werden (nur bei langen Dateien)

Freispeicherverwaltung

- Prinzipiell ähnlich wie Verwaltung von freiem Hauptspeicher
 - ◆ Bitvektoren zeigen für jeden Block Belegung an
 - ◆ verkettete Listen repräsentieren freie Blöcke
 - Verkettung kann in den freien Blöcken vorgenommen werden
 - Optimierung: aufeinanderfolgende Blöcke werden nicht einzeln aufgenommen, sondern als Stück verwaltet
 - Optimierung: ein freier Block enthält viele Blocknummern weiterer freier Blöcke und evtl. die Blocknummer eines weiteren Blocks mit den Nummern freier Blöcke

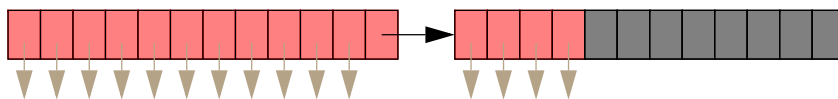

Beispiel: UNIX File Systems

5.1 System V File System

■ Blockorganisation

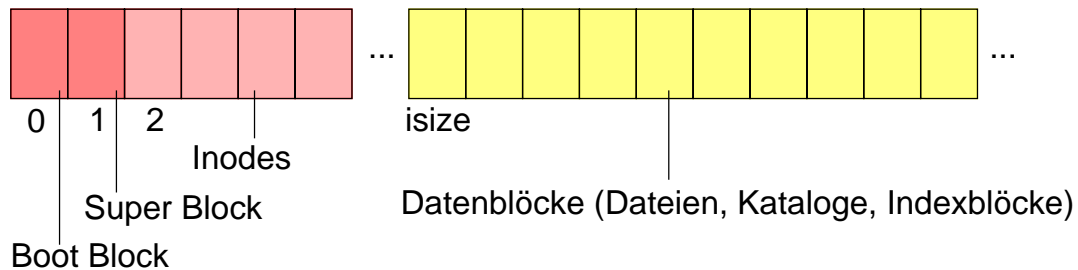

- ◆ Boot Block enthält Informationen zum Laden eines initialen Programms
- ◆ Super Block enthält Verwaltungsinformation für ein Dateisystem
 - Anzahl der Blöcke, Anzahl der Inodes
 - Anzahl und Liste freier Blöcke und freier Inodes
 - Attribute (z.B. *Modified flag*)

5.2 BSD 4.2 (Berkeley Fast File System)

■ Blockorganisation

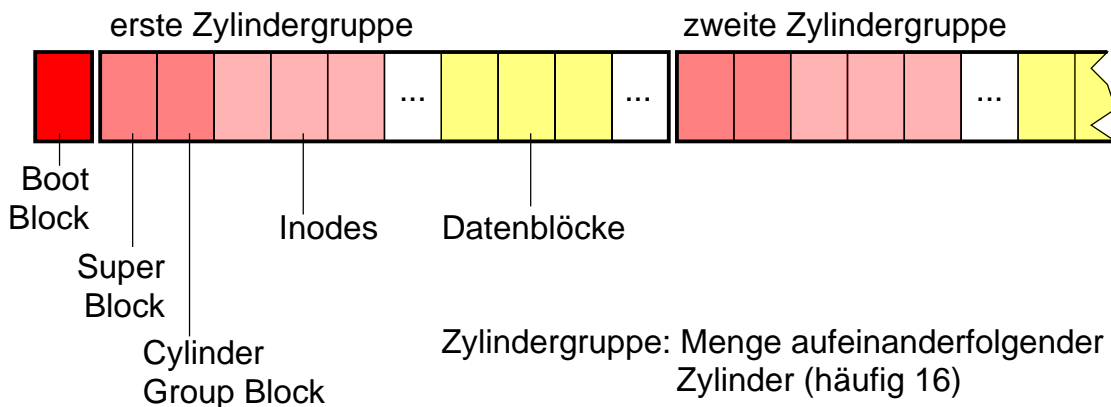

- ◆ Kopie des Super Blocks in jeder Zylindergruppe
- ◆ freie Inodes u. freie Datenblöcke werden im *Cylinder Group Block* gehalten
- ◆ eine Datei wird möglichst innerhalb einer Zylindergruppe gespeichert

★ Vorteil: kürzere Positionierungszeiten

5.3 Linux EXT2 File System

■ Blockorganisation

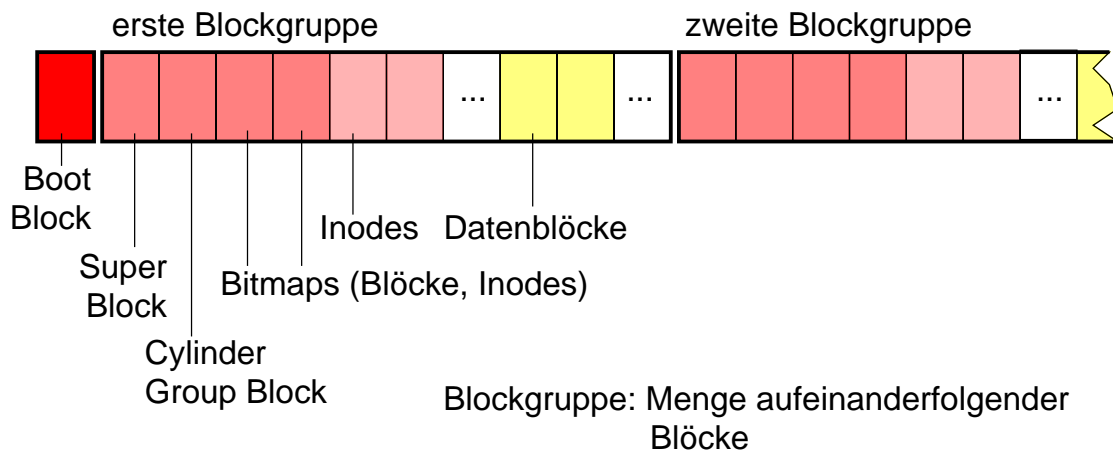

- ◆ Ähnliches Layout wie BSD FFS
- ◆ Blockgruppen unabhängig von Zylindern

Beispiel: Windows NT (NTFS)

■ Dateisystem für Windows NT

■ Datei

- ◆ beliebiger Inhalt; für das Betriebssystem ist der Inhalt transparent
- ◆ Rechte verknüpft mit NT-Benutzern und -Gruppen
- ◆ Datei kann automatisch komprimiert oder verschlüsselt gespeichert werden
- ◆ große Dateien bis zu 2^{64} Bytes lang
- ◆ Hard links: mehrere Einträge derselben Datei in verschiedenen Katalogen möglich

■ Dateiinhalt: Sammlung von *Streams*

- ◆ *Stream*: einfache, unstrukturierte Folge von Bytes
- ◆ "normaler Inhalt" = unbenannter Stream (default stream)
- ◆ dynamisch erweiterbar
- ◆ Syntax: dateiname:streamname

6.1 Dateiverwaltung

■ Basiseinheit „Cluster“

- ◆ 512 Bytes bis 4 Kilobytes (beim Formatieren festgelegt)
- ◆ wird auf eine Menge von hintereinanderfolgenden Blöcken abgebildet
- ◆ logische Cluster-Nummer als Adresse (LCN)

■ Basiseinheit „Strom“

- ◆ jede Datei kann mehrere (Daten-)Ströme speichern
- ◆ einer der Ströme wird für die eigentlichen Daten verwendet
- ◆ Dateiname, MS-DOS Dateiname, Zugriffsrechte, Attribute und Zeitstempel werden jeweils in eigenen Datenströmen gespeichert (leichte Erweiterbarkeit des Systems)

6.1 Dateiverwaltung (2)

■ *File-Reference*

- ◆ Bezeichnet eindeutig eine Datei oder einen Katalog

63 47 0

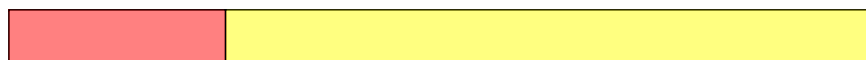

Sequenz-
nummer Dateinummer

- Dateinummer ist Index in eine globale Tabelle (*MFT: Master File Table*)
- Sequenznummer wird hochgezählt, für jede neue Datei mit gleicher Dateinummer

6.2 Master-File-Table

■ Rückgrat des gesamten Systems

- ◆ große Tabelle mit gleich langen Elementen
(1KB, 2KB oder 4KB groß, je nach Clustergröße)
- ◆ kann dynamisch erweitert werden

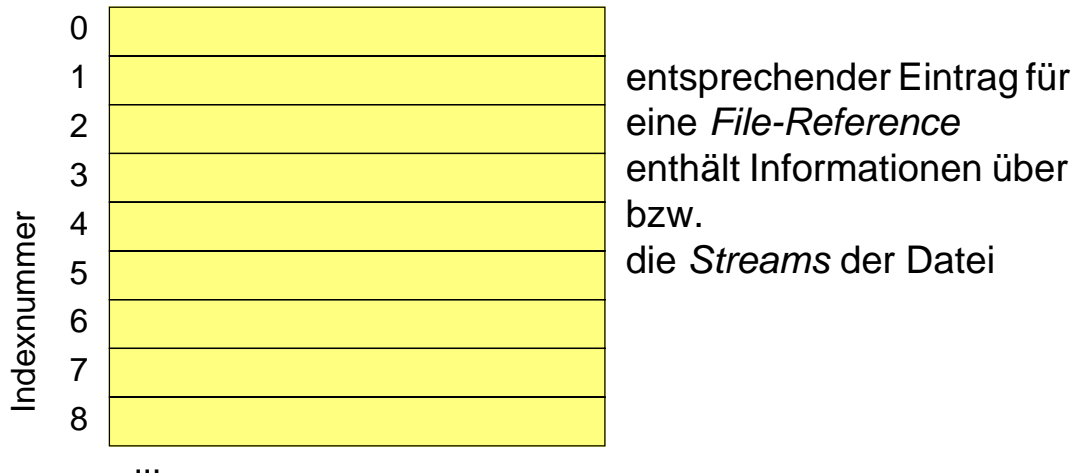

- ◆ Index in die Tabelle ist Teil der *File-Reference*

6.2 Master-File-Table (2)

■ Eintrag für eine kurze Datei

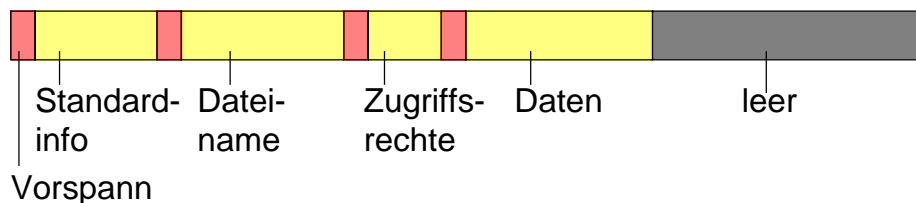

■ Streams

- ◆ Standard-Information (immer in der MFT)
 - enthält Länge, Standard-Attribute, Zeitstempel, Anzahl der Hard links, Sequenznummer der gültigen File-Reference
- ◆ Dateiname (immer in der MFT)
 - kann mehrfach vorkommen (Hard links)
- ◆ Zugriffsrechte (*Security Descriptor*)
- ◆ Eigentliche Daten

6.2 Master-File-Table (3)

■ Eintrag für eine längere Datei

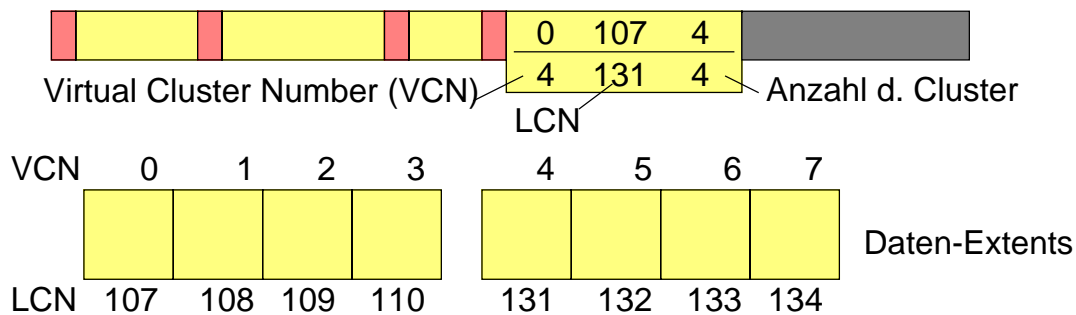

- ◆ **Extents** werden außerhalb der MFT in aufeinanderfolgenden Clustern gespeichert
- ◆ Lokalisierungsinformationen werden in einem eigenen Stream gespeichert

6.2 Master-File-Table (4)

■ Mögliche weitere Streams (*Attributes*)

- ◆ Index
 - Index über einen Attributsschlüssel (z.B. Dateinamen) implementiert Katalog
- ◆ Indexbelegungstabelle
 - Belegung der Struktur eines Index
- ◆ Attributliste (immer in der MFT)
 - wird benötigt, falls nicht alle Streams in einen MFT Eintrag passen
 - referenzieren weitere MFT Einträge und deren Inhalt
- ◆ Streams mit beliebigen Daten
 - wird gerne zum Verstecken von Viren genutzt, da viele Standard-Werkzeuge von Windows nicht auf die Bearbeitung mehrerer Streams eingestellt sind (arbeiten nur mit dem unbenannten Stream)

6.2 Master File Table (5)

Eintrag für einen kurzen Katalog

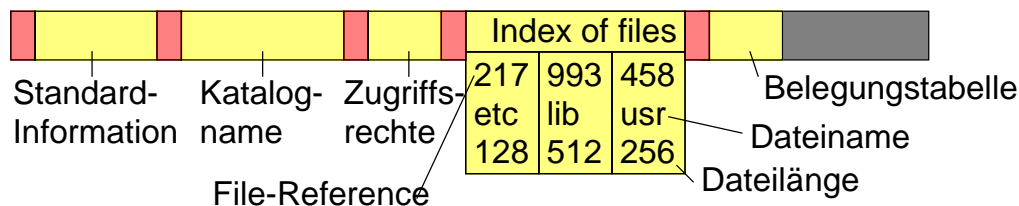

- ◆ Dateien des Katalogs werden mit File-References benannt
- ◆ Name und Standard-Attribute (z.B. Länge) der im Katalog enthaltenen Dateien und Kataloge werden auch im Index gespeichert (doppelter Aufwand beim Update; schnellerer Zugriff beim Kataloglisten)

6.2 Master File Table (6)

Eintrag für einen längeren Katalog

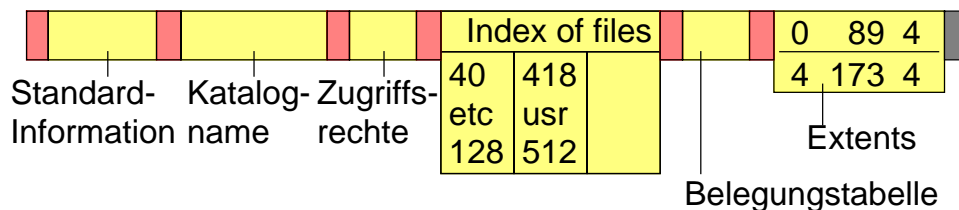

Daten-Extents

| | | | | | | | | | |
|-----|------------------|--------------------|-------------------|----|-------------------|---------------------|-----|------------------|---|
| VCN | 0 | 1 | 2 | 3 | 4 | 5 | 6 | 7 | |
| | 918 cd 128 | 773 csh 2781 | 473 doc 128 | | 873 lib 512 | 910 news 1024 | | 10 tmp 128 | File reference Dateiname Dateilänge |
| LCN | 89 | 90 | 91 | 92 | 173 | 174 | 175 | 176 | |

- ◆ Speicherung als B⁺-Baum (sortiert, schneller Zugriff)
- ◆ in einen Cluster passen zwischen 3 und 15 Dateien (im Bild nur eine)

6.3 Metadaten

■ Alle Metadaten werden in Dateien gehalten

| | | | |
|-------------|------------------------------|-------------------------|--------------------------|
| Indexnummer | 0 | MFT | Feste Dateien in der MFT |
| | 1 | MFT Kopie (teilweise) | |
| | 2 | Log File | |
| | 3 | Volume Information | |
| | 4 | Attributtabelle | |
| | 5 | Wurzelkatalog | |
| | 6 | Clusterbelegungstabelle | |
| | 7 | Boot File | |
| | 8 | Bad Cluster File | |
| | ... | | |
| 16 | Benutzerdateien u. -kataloge | | |
| 17 | | | |
| ... | | | |

6.3 Metadaten (2)

■ Bedeutung der Metadateien

- ◆ MFT und MFT Kopie: MFT wird selbst als Datei gehalten (d.h. Cluster der MFT stehen im Eintrag 0)
MFT Kopie enthält die ersten 16 Einträge der MFT (Fehlertoleranz)
- ◆ Log File: enthält protokollierte Änderungen am Dateisystem
- ◆ Volume Information: Name, Größe und ähnliche Attribute des Volumes
- ◆ Attributtabelle: definiert mögliche Ströme in den Einträgen
- ◆ Wurzelkatalog
- ◆ Clusterbelegungstabelle: Bitmap für jeden Cluster des Volumes
- ◆ Boot File: enthält initiales Programm zum Laden, sowie ersten Cluster der MFT
- ◆ Bad Cluster File: enthält alle nicht lesbaren Cluster der Platte
NTFS markiert automatisch alle schlechten Cluster und versucht die Daten in einen anderen Cluster zu retten

6.4 Fehlererholung

- NTFS ist ein Journal-File-System
 - ◆ Änderungen an der MFT und an Dateien werden protokolliert.
 - ◆ Konsistenz der Daten und Metadaten kann nach einem Systemausfall durch Abgleich des Protokolls mit den Daten wieder hergestellt werden.
- ▲ Nachteile
 - ◆ etwas ineffizienter
 - ◆ nur für Volumes >400 MB geeignet

Dateisysteme mit Fehlererholung

- Metadaten und aktuell genutzte Datenblöcke geöffneter Dateien werden im Hauptspeicher gehalten (Dateisystem-Cache)
 - ◆ effizienter Zugriff
 - ◆ Konsistenz zwischen Cache und Platte muss regelmäßig hergestellt werden
 - synchrone Änderungen: Operation kehrt erst zurück, wenn Änderungen auf der Platte gespeichert wurden
 - asynchrone Änderungen: Änderungen erfolgen nur im Cache, Operation kehrt danach sofort zurück, Synchronisation mit der Platte erfolgt später
- Mögliche Fehlerursachen
 - ◆ Stromausfall (dummer Benutzer schaltet einfach Rechner aus)
 - ◆ Systemabsturz

7.1 Konsistenzprobleme

- Fehlerursachen & Auswirkungen auf das Dateisystem
 - ◆ Cache-Inhalte und aktuelle E/A-Operationen gehen verloren
 - ◆ inkonsistente Metadaten
 - z. B. Katalogeintrag fehlt zur Datei oder umgekehrt
 - z. B. Block ist benutzt aber nicht als belegt markiert
- ★ Reparaturprogramme
 - ◆ Programme wie **chkdsk**, **scandisk** oder **fsck** können inkonsistente Metadaten reparieren
- ▲ Datenverluste bei Reparatur möglich
- ▲ Große Platten bedeuten lange Laufzeiten der Reparaturprogramme

7.2 Journaling-File-Systems

- Zusätzlich zum Schreiben der Daten und Meta-Daten (z. B. Inodes) wird ein Protokoll der Änderungen geführt
 - ◆ Grundidee: Log-based Recovery bei Datenbanken
 - ◆ alle Änderungen treten als Teil von Transaktionen auf.
 - ◆ Beispiele für Transaktionen:
 - Erzeugen, Löschen, Erweitern, Verkürzen von Dateien
 - Dateiattribute verändern
 - Datei umbenennen
 - ◆ Protokollieren aller Änderungen am Dateisystem zusätzlich in einer Protokolldatei (*Log File*)
 - ◆ beim Bootvorgang wird Protokolldatei mit den aktuellen Änderungen abgeglichen und damit werden Inkonsistenzen vermieden.

7.2 Journaling-File-Systems (2)

■ Protokollierung

- ◆ für jeden Einzelvorgang einer Transaktion wird zunächst ein Logeintrag erzeugt und
- ◆ danach die Änderung am Dateisystem vorgenommen
- ◆ dabei gilt:
 - der Logeintrag wird immer **vor** der eigentlichen Änderung auf Platte geschrieben
 - wurde etwas auf Platte geändert, steht auch der Protokolleintrag dazu auf der Platte

■ Fehlererholung

- ◆ Beim Bootvorgang wird überprüft, ob die protokollierten Änderungen vorhanden sind:
 - Transaktion kann wiederholt bzw. abgeschlossen werden (*Redo*) falls alle Logeinträge vorhanden
 - angefangene, aber nicht beendete Transaktionen werden rückgängig gemacht (*Undo*).

7.2 Journaling-File-Systems (3)

■ Beispiel: Löschen einer Datei im NTFS

- ◆ Vorgänge der Transaktion
 - Beginn der Transaktion
 - Freigeben der Extents durch Löschen der entsprechenden Bits in der Belegungstabelle (gesetzte Bits kennzeichnen belegten Cluster)
 - Freigeben des MFT-Eintrags der Datei
 - Löschen des Katalogeintrags der Datei (evtl. Freigeben eines Extents aus dem Index)
 - Ende der Transaktion
- ◆ Alle Vorgänge werden unter der File-Reference im Log-File protokolliert, danach jeweils durchgeführt.
 - Protokolleinträge enthalten Informationen zum *Redo* und zum *Undo*

7.2 Journaling-File-Systems (4)

- ◆ Log vollständig (Ende der Transaktion wurde protokolliert und steht auf Platte):
 - *Redo* der Transaktion:
alle Operationen werden wiederholt, falls nötig
- ◆ Log unvollständig (Ende der Transaktion steht nicht auf Platte):
 - *Undo* der Transaktion:
in umgekehrter Reihenfolge werden alle Operation rückgängig gemacht

■ Checkpoints

- ◆ Log-File kann nicht beliebig groß werden
- ◆ gelegentlich wird für einen konsistenten Zustand auf Platte gesorgt (*Checkpoint*) und dieser Zustand protokolliert (alle Protokolleinträge von vorher können gelöscht werden)
- ◆ ähnlich verfährt NTFS, wenn Ende des Log-Files erreicht wird.

7.2 Journaling-File-Systems (5)

★ Ergebnis

- ◆ eine Transaktion ist entweder vollständig durchgeführt oder gar nicht
- ◆ Benutzer kann ebenfalls Transaktionen über mehrere Dateizugriffe definieren, wenn diese ebenfalls im Log erfasst werden
- ◆ keine inkonsistenten Metadaten möglich
- ◆ Hochfahren eines abgestürzten Systems benötigt nur den relativ kurzen Durchgang durch das Log-File.
 - Alternative **chkdsk** benötigt viel Zeit bei großen Platten

▲ Nachteile

- ◆ ineffizienter, da zusätzliches Log-File geschrieben wird

■ Beispiele: NTFS, EXT3, EXT4, ReiserFS

7.3 Copy-on-Write- / Log-Structured-File-Systems

- Alternatives Konzept zur Realisierung von atomaren Änderungen
- Alle Änderungen im Dateisystem erfolgen auf Kopien
 - ◆ Der Inhalt veränderter Blöcke wird in einen neuen Block geschrieben

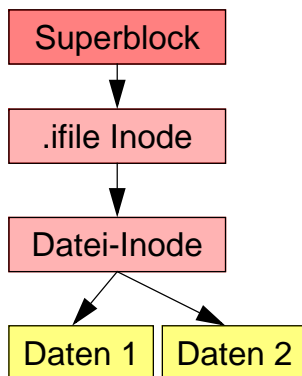

- ◆ Beispiel LinLogFS: Superblock einziger nicht ersetzter Block

7.3 Copy-on-Write- / Log-Structured-File-Systems

- Alternatives Konzept zur Realisierung von atomaren Änderungen
- Alle Änderungen im Dateisystem erfolgen auf Kopien
 - ◆ Der Inhalt veränderter Blöcke wird in einen neuen Block geschrieben

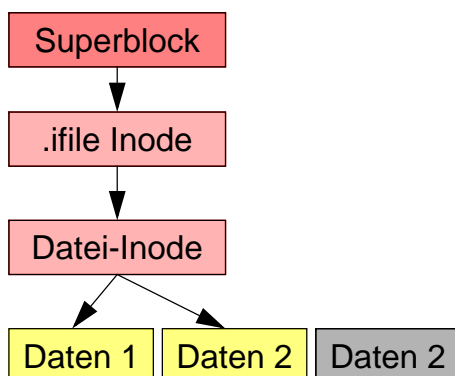

- ◆ Beispiel LinLogFS: Superblock einziger nicht ersetzter Block

7.3 Copy-on-Write- / Log-Structured-File-Systems

- Alternatives Konzept zur Realisierung von atomaren Änderungen
- Alle Änderungen im Dateisystem erfolgen auf Kopien
 - ◆ Der Inhalt veränderter Blöcke wird in einen neuen Block geschrieben

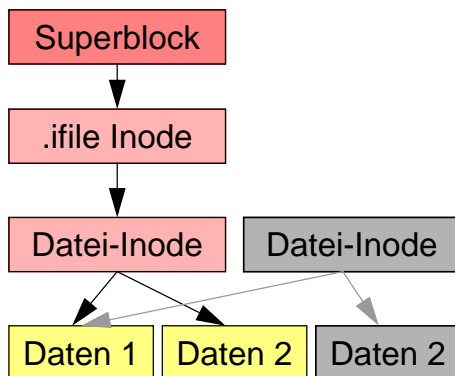

- ◆ Beispiel LinLogFS: Superblock einziger nicht ersetzter Block

7.3 Copy-on-Write- / Log-Structured-File-Systems

- Alternatives Konzept zur Realisierung von atomaren Änderungen
- Alle Änderungen im Dateisystem erfolgen auf Kopien
 - ◆ Der Inhalt veränderter Blöcke wird in einen neuen Block geschrieben

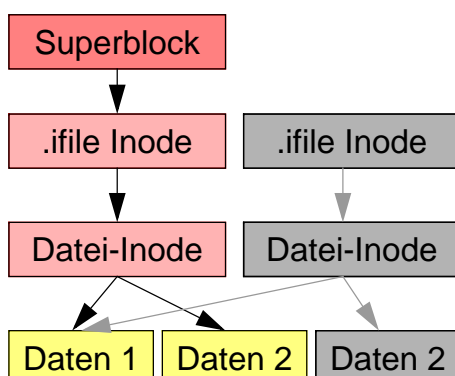

- ◆ Beispiel LinLogFS: Superblock einziger nicht ersetzter Block

7.3 Copy-on-Write- / Log-Structured-File-Systems

- Alternatives Konzept zur Realisierung von atomaren Änderungen
- Alle Änderungen im Dateisystem erfolgen auf Kopien
 - ◆ Der Inhalt veränderter Blöcke wird in einen neuen Block geschrieben

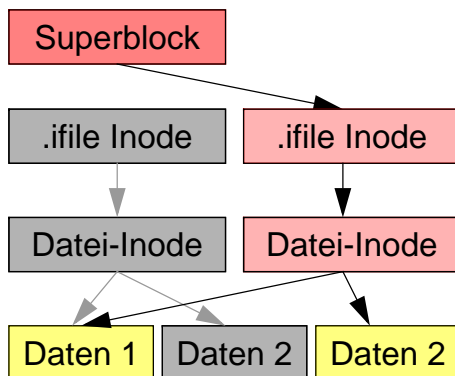

- ◆ Beispiel LinLogFS: Superblock einziger nicht ersetzter Block

7.4 Copy-on-Write- / Log-Structured-File-Systems

- Alternatives Konzept zur Realisierung von atomaren Änderungen
- Alle Änderungen im Dateisystem erfolgen auf Kopien
 - ◆ Der Inhalt veränderter Blöcke wird in einen neuen Block geschrieben

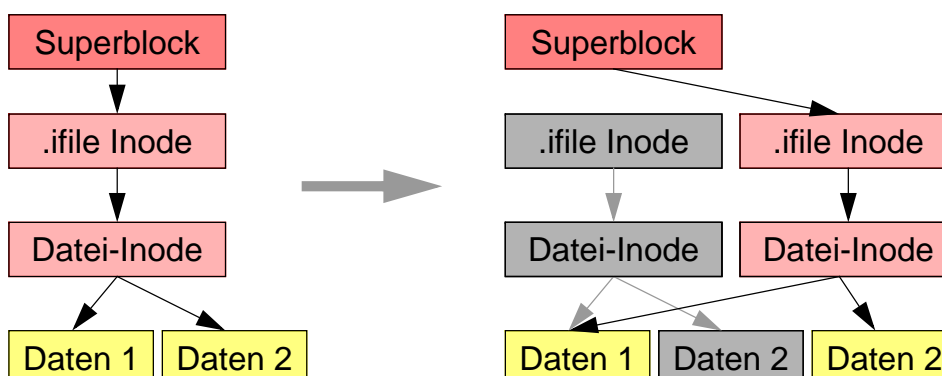

- ◆ Beispiel LinLogFS: Superblock einziger statischer Block (Anker im System)

7.4 Copy-on-Write- / Log-Structured-File-Systems (2)

★ Vorteile

- ◆ Datenkonsistenz bei Systemausfällen
 - ein atomare Änderung macht alle zusammengehörigen Änderungen sichtbar
- ◆ Schnappschüsse / Checkpoints einfach realisierbar

▲ Nachteile

- ◆ Gesamtperformanz geringer

■ Unterschied zwischen Copy-in-Write- und Log-Structured-File-Systems

- ◆ Log-Structured-File-Systems schreiben kontinuierlich an's Ende des belegten Plattenbereichs und geben vorne die Blöcke wieder frei
 - Gute Schreibeffizienz
 - Annahme: Lesen kann primär aus dem Cache erfolgen
- ◆ Beispiele: Log-Structured: LinLogFS, BSD LFS, AIX XFS
 Copy-on-Write: Btrfs (Oracle)

Fehlerhafte Plattenblöcke

- Blöcke, die beim Lesen Fehlermeldungen erzeugen
 - ◆ z.B. Prüfsummenfehler
- Hardwarelösung
 - ◆ Platte und Plattencontroller bemerken selbst fehlerhafte Blöcke und maskieren diese aus
 - ◆ Zugriff auf den Block wird vom Controller automatisch auf einen „gesunden“ Block umgeleitet
- Softwarelösung
 - ◆ File-System bemerkt fehlerhafte Blöcke und markiert diese auch als belegt

Datensicherung

- Schutz vor dem Totalausfall von Platten
 - ◆ z. B. durch Head-Crash oder andere Fehler

9.1 Sichern der Daten auf Tertiärspeicher

- ▶ Bänder
- ▶ WORM-Speicherplatten (*Write Once Read Many*)
- Sichern großer Datenbestände
 - ◆ Total-Backups benötigen lange Zeit
 - ◆ Inkrementelle Backups sichern nur Änderungen ab einem bestimmten Zeitpunkt
 - ◆ Mischen von Total-Backups mit inkrementellen Backups

9.2 Einsatz mehrerer (redundanter) Platten

- Gestreifte Platten (*Striping*; RAID 0)
 - ◆ Daten werden über mehrere Platten gespeichert

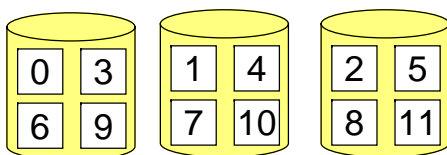

- ◆ Datentransfers sind nun schneller, da mehrere Platten gleichzeitig angesprochen werden können
- ▲ Nachteil
 - ◆ keinerlei Datensicherung: Ausfall einer Platte lässt Gesamtsystem ausfallen

9.2 Einsatz mehrerer redundanter Platten (2)

■ Gespiegelte Platten (*Mirroring*; RAID 1)

- ◆ Daten werden auf zwei Platten gleichzeitig gespeichert

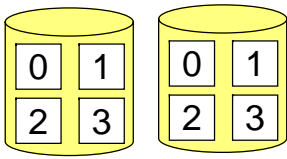

- ◆ Implementierung durch Software (File-System, Plattentreiber) oder Hardware (spez. Controller)
- ◆ eine Platte kann ausfallen
- ◆ schnelleres Lesen (da zwei Platten unabhängig voneinander beauftragt werden können)

▲ Nachteil

- ◆ doppelter Speicherbedarf
- wenig langsames Schreiben durch Warten auf zwei Plattentransfers
- Verknüpfung von RAID 0 und 1 möglich (RAID 0+1)

9.2 Einsatz mehrerer redundanter Platten (3)

■ Paritätsplatte (RAID 4)

- ◆ Daten werden über mehrere Platten gespeichert, eine Platte enthält Parität

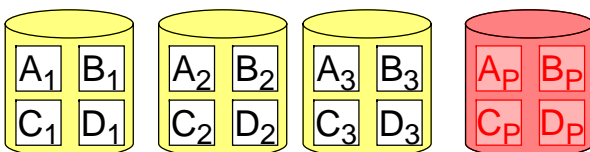

- ◆ Paritätsblock enthält byteweise XOR-Verknüpfungen von den zugehörigen Blöcken aus den anderen Streifen
- ◆ eine Platte kann ausfallen
- ◆ schnelles Lesen
- ◆ prinzipiell beliebige Plattenanzahl (ab drei)

9.2 Einsatz mehrerer redundanter Platten (4)

▲ Nachteil von RAID 4

- ◆ jeder Schreibvorgang erfordert auch das Schreiben des Paritätsblocks
- ◆ Erzeugung des Paritätsblocks durch Speichern des vorherigen Blockinhalts möglich: $P_{\text{neu}} = P_{\text{alt}} \oplus B_{\text{alt}} \oplus B_{\text{neu}}$ (P=Parity, B=Block)
- ◆ Schreiben eines kompletten Streifens benötigt nur einmaliges Schreiben des Paritätsblocks
- ◆ Paritätsplatte ist hoch belastet

9.2 Einsatz mehrerer redundanter Platten (5)

■ Verstreuter Paritätsblock (RAID 5)

- ◆ Paritätsblock wird über alle Platten verstreut

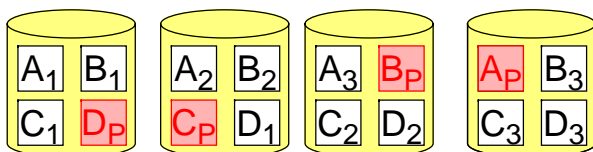

- ◆ zusätzliche Belastung durch Schreiben des Paritätsblocks wird auf alle Platten verteilt
- ◆ heute gängigstes Verfahren redundanter Platten
- ◆ Vor- und Nachteile wie RAID 4