

Betriebssystemtechnik

Operating System Engineering (OSE)

Architekturmodell: der Weg zur Klassen-Hierarchie



1

Domänenentwurf

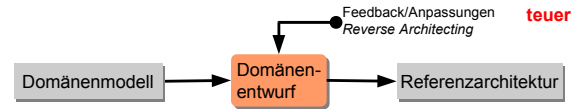

■ Analyse

- Identifikation der Architekturtreiber, Mechanismen und Sichten

■ Modellierung

- ... ? ...
- Architekturdokumentation mit Variationspunkten

■ Evaluierung

- Erkennen von Risiken in den Entwurfsentscheidungen



In Anlehnung an das Modell zur Architekturentwicklung aus [1].

© 2005 Olaf Spinczyk

2

Architektur-Modellierung

- ... am Beispiel eines BS-Subsystems
- bisher haben wir eine Belang-Hierarchie [1]
 - beschreibt funktionale Abhängigkeiten
 - erfasst querschnittende Belange in den Funktionen
 - erlaubt Verfeinerungen von Funktionen durch eigene (Unter-)Belang-Hierarchien
- gesucht ist eine Modulstruktur
- Modularisierungsmechanismen werden i.d.R. durch die Programmiersprache bestimmt: hier AspectC++
 - Klassen, Methoden
 - **Aspekte**
 - (Templates)



© 2005 Olaf Spinczyk

3

Beispiel: I/O-Library

Merkmaldiagramm: OSE I/O Library

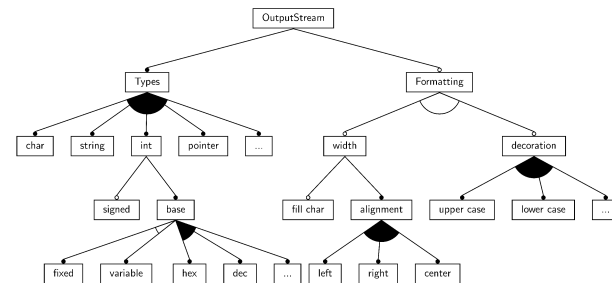

© 2005 Olaf Spinczyk

4

Beispiel: I/O-Library

Belang-Hierarchie: OSE I/O Library

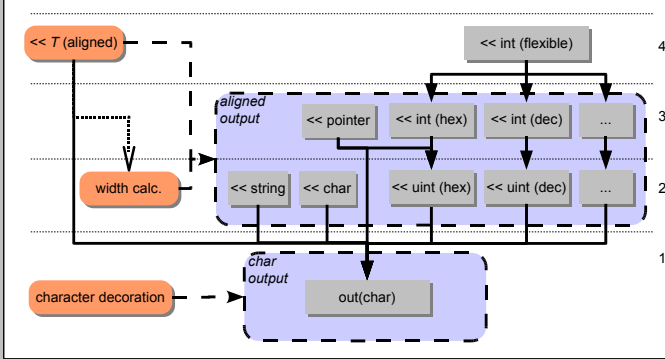

© 2005 Olaf Spinczyk

5

OO vs. familienbasierter Entwurf

- Vererbung kann als Vehikel für die schrittweise Erweiterung genutzt werden

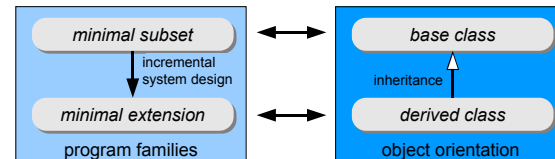

Pro

- funktionale Hierarchien lassen sich (relativ) leicht in eine Modulstruktur transformieren

Contra

- Entwurf wird leicht als schlechter OO-Entwurf missverstanden

[2]



© 2005 Olaf Spinczyk

6

Funktionen werden Klassen (1)

- die funktionale Hierarchie wird „einfach auf den Kopf gestellt“:

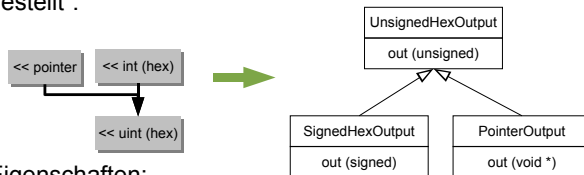

Eigenschaften:

- Konfigurierung durch Anwender + Binder
- eventuell Mehrfachvererbung
- Trennung des Zustands
- eignet sich für grobe Funktionen
 - Klassen ohne Attribute machen selten Sinn (siehe oben!)



© 2005 Olaf Spinczyk

7

Funktionen werden Klassen (2)

- Funktionen einer Ebene können auch zu einer Klasse zusammengefasst werden:

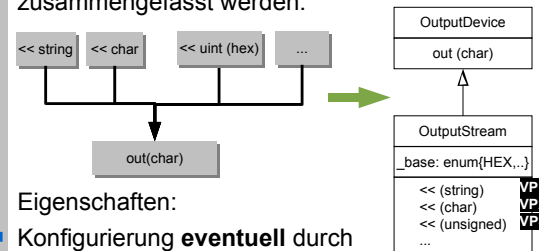

Eigenschaften:

- Konfigurierung **eventuell** durch Anwender + Binder
- gemeinsamer Zustand möglich
- für kleine Funktionen die angenehmere Schnittstelle



© 2005 Olaf Spinczyk

8

Quer schn. Bel. werden Aspekte (1)

- oft sogar sinnvoll, wenn nur eine Funktion betroffen ist:

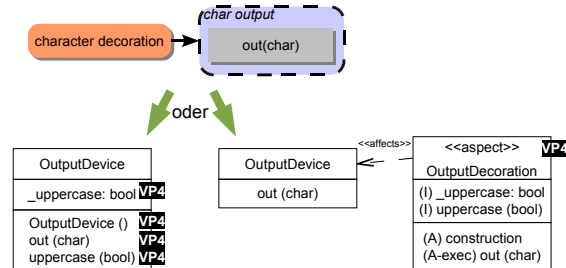

- der Aspekt entkoppelt Funktionen und erleichtert die Konfigurierung



Quer schn. Bel. werden Aspekte (2)

- in einigen ist die Modularisierung durch einen Aspekt nicht möglich:

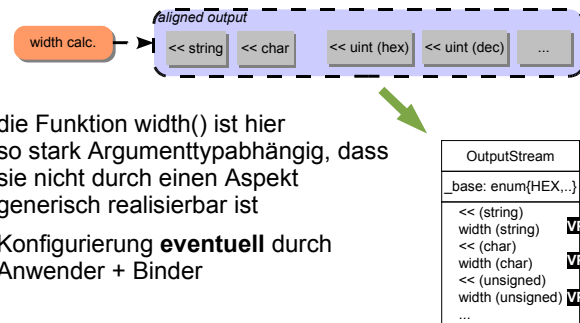

- die Funktion `width()` ist hier so stark Argumenttypabhängig, dass sie nicht durch einen Aspekt generisch realisierbar ist
- Konfigurierung **eventuell** durch Anwender + Binder



Quer schn. Bel. werden Aspekte (3)

- in der Regel klappt es aber doch:

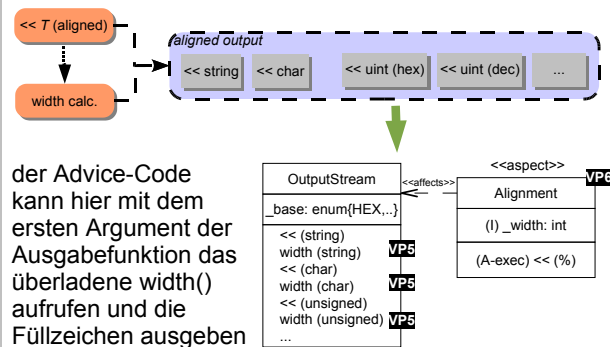

- der Advice-Code kann hier mit dem ersten Argument der Ausgabefunktion das überladene `width()` aufrufen und die Füllzeichen ausgeben



Konfigurierbare Funktionen

- ... machen eine gemeinsame Schnittstelle notwendig:

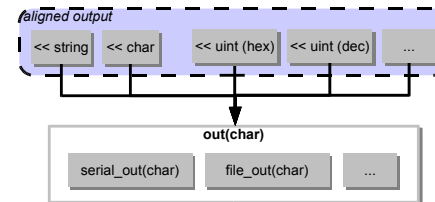

- wahlweise statisch gebunden, z.B. „Klassenalias“
- oder dynamisch gebunden, z.B. mit abstrakter Klasse



Zusammenfassung

- Grundregeln bei der Ableitung einer AO-Klassenhierarchie aus einer Belang-Hierarchie:
 - Erweiterungen (Ebenen) werden durch Vererbung ausgedrückt
 - Quer schneidende Belange können i.d.R. als Aspekte realisiert werden
 - Konfigurierbare Funktionen erfordern eine Schnittstellendefinition
 - Bindung kann statisch oder dynamisch erfolgen
 - das Hinzufügen abstrakter Schnittstellenklassen erfolgt immer anwendungsgetrieben, d.h. die Entwicklung beginnt **nicht** mit einer abstrakten Klasse wie es in OO-Entwürfen oft zu finden ist
- der Prozess vermeidet zwecks Konfigurierbarkeit zyklische Abhängigkeiten in der Modulstruktur



Ausblick

- Untersuchung verschiedener Techniken zur Umsetzung von Variabilität in der Implementierung der Komponenten
 - Stand der Kunst: Beispiel ECOS
 - Werkzeugbasierte Lösungen
 - Programmiersprachenbasierte Lösungen



Literatur

- [1] O. Spinczyk. *Aspektorientierung und Programmfamilien im Betriebssystembau*. Dissertation, Otto-von-Guericke-Universität Magdeburg, 2002.
- [2] W. Schröder-Preikschat. *The Logical Design of Parallel Operating Systems*. Prentice Hall, 1994. ISBN 0-13-183369-3.

