

# Grundlagen der Informatik für Ingenieure I

## 16. Einführung: Parallele und Verteilte Systeme

16.1 Parallelität mit geringem Koordinierungsaufwand

16.2 Shared Data(Memory) Parallelität

16.3 Multithreading

16.4 Scheduler

16.5 verteilte Systeme/Netzwerk

16.3 Debugging paralleler Programmsysteme

### 16.1 Parallelität mit geringem Koordinierungsaufwand

- Eine Klasse von Anwendungen sind diejenigen Aufgaben, die sich leicht abspalten lassen in dem Sinne, dass **keine Notwendigkeit** besteht, **gemeinsame Daten** zu benutzen.

Das "Restsystem" ist in der Regel nur daran interessiert, eine Nachricht zu bekommen, wenn die Parallelarbeit abgeschlossen ist. Notfalls durch *Polling*, einer zyklischen Abfrage nach dem Status eines Vorgangs.

- Zu dieser beschriebenen Klasse kann man Ein-/Ausgabevorgänge zählen, die zwar parallel zu den sonstigen Aktivitäten ausgeführt werden, bei denen aber bei Lesevorgängen die "betroffenen" Daten erst nach vollständiger Verfügbarkeit weiterverarbeitet werden, bzw. bei Schreibvorgängen die auszugebenen Daten erst vollständig aufbereitet werden, bevor der Ausgabevorgang angestoßen wird.
- Häufig findet man auch in der Bildverarbeitung, z. B. beim *Raytracing*, diesen Typ von Parallelarbeit.  
Bildbereiche werden in disjunkte Teilbereiche aufgeteilt, die dann vollständig unabhängig voneinander parallel berechnet werden können. Sind alle parallelen Bearbeitungen abgeschlossen, baut ein *Masterthread* aus den Teilbildern das Gesamtbild zusammen.

## 16.2 Shared-Data(Memory)-Parallelität

- Eine andere Klasse von Anwendungen haben die Eigenschaft, dass der Problemstellung eine **gemeinsame Datenbasis** zugrunde liegt. Trotzdem möchte man, mit dem Ziel der schnelleren Fertigstellung, das Problem durch mehrere Aktivitätsträger parallel bearbeiten.

Die Aufgabenstellungen sind so geartet, dass die Änderung der Daten, die von einem *Thread* bearbeitet werden, Auswirkungen auf die Berechnungen der Daten eines anderen *Threads* haben. Diese *Threads* müssen geeignet untereinander Informationen austauschen und/oder auf gemeinsame Daten überlappend, zeitversetzt, jedoch in einer **deterministischen** Weise zugreifen.

- Zu dieser Klasse von Aufgabenstellungen gehören sehr viele Lösungsverfahren in der Numerik, z. B. die Lösung von Differentialgleichungssystemen.
- E/A-Systeme machen auch häufig von dieser Möglichkeit der Parallelarbeit gebrauch, z. B. derart, dass ein *Producerthread* aufbereitete Daten in einen Puffer schreibt und ein *Consumerthread* diese Daten z. B. auf eine Datei herausschreibt. Es ist klar, dass man dafür Sorge tragen muss, dass der *Consumerthread* den *Producerthread* beim Zugriff auf den Puffer nicht "überholen" darf.

## 16.2 Shared-Data(Memory)-Parallelität

- Das Problem bei der Bearbeitung gemeinsamer (*sharable*) Daten ist, dass der Zugriff auf Daten - selbst auf Maschinensprachenniveau - nicht atomar erfolgt; das heißt, dass der Lese- und Schreibvorgang eines Datums mehrere Zeiteinheiten dauert.

- Man kann diesen Effekt auf programmiersprachlich höherer Ebenen wie folgt demonstrieren:

```

if (mutex == 1) {
    mutex = 0;
    ...
} else {
    mutex = 1;
    .....
}

```

Wird dieser Code von mehreren *Threads* parallel ausgeführt, so besteht die Gefahr, dass der *thread\_2* die Variable im *if-Statement* einmal abfragt bevor *thread\_1* die Variable im Rumpf verändert hat und ein anderes mal nicht.

## 16.2 Shared-Data(Memory)-Parallelität

- Der so deterministisch aussehende Programmcode ist in Wirklichkeit also nicht mehr deterministisch, wenn er von mehreren Threads parallel bearbeitet wird. Die tatsächliche Abarbeitungssequenz ist zufällig vom relativen Laufzeitverhalten der *Threads* zueinander abhängig.
- Es muss also dafür Sorge getragen werden, solche kritischen Abschnitte (*critical sections*) jeweils nur von einem *Thread* bearbeiten zu lassen. D.h. die Bearbeitung dieser Codeabschnitte muss serialisiert werden; die *Threads* werden synchronisiert. Man spricht auch von Koordinierung der *Threads*.

## 16.2 Shared-Data(Memory)-Parallelität

- Grundlage aller Synchronisationsmechanismen ist ein Assemblerbefehl, der im Gegensatz zu allen anderen Befehlen, einen durch die Hardware sichergestellten atomaren Zugriff während eines vollständigen Lese-/Schreibzyklus erlaubt. Sie haben architekturabhängig verschiedenen Namen, einer z. B. heißt "*read-modify-write*".
- Der Code, der in Java die Eigenschaft hat, dass kritische Abschnitte robust gegen den Gebrauch mehrerer *Threads* sind, wird als *thread safe* bezeichnet. Sämtliche Klassen des Laufzeit- und Klassenbibliotheksystems haben diese Eigenschaft. Bei den von einem Benutzer erstellten Klassen, muss er selbst dafür Sorge tragen, dass das System diese Eigenschaft besitzt.

## 16.2 Shared-Data(Memory)-Parallelität

- Folgende Möglichkeiten stellt Java bereit, kritische Abschnitte zu sichern:

- Der kritische Abschnitt wird im Rumpf einer Methode gekapselt

```
public synchronizid void sequentiell(...){
    ...
    Zugriffskritischer Code
    ...
}
```

- Ein kritischer Abschnitt in einem Codestück wird gekapselt

```
...
synchronized(this) {
    safeX = p.x();
    safeY = p.y();
}
System.out.print
    ("The point is: (" + safeX", "+ safeY)");
...
```

## 16.2 Shared-Data(Memory)-Parallelität

- Eine Variable selbst wird für einen Codeabschnitt vor Veränderung durch einen parallelen Thread geschützt:

```
...
synchronized(p) {
    safeX = p.x();
    safeY = p.y();
}
System.out.print
    ("The point is: (" + safeX", "+ safeY)");
...
```

## 16.3 Multithreading

- *Multithreading* hatten wir informell bereits in Zusammenhang mit der Darstellung von *Images* eingeführt. Klassen die *Multithreading* anwenden wollen, müssen das *Interface Runnable* implementieren und im allgemeinen alle *Exceptions*, die *Thread-relevant* sind, behandeln.

- Das *Runnable Interface*:

- Folgende Methoden stehen zur Kontrolle eines Threads zur Verfügung:
  - *run()-method*: diese Methode enthält den Code, den der *Thread* abarbeiten soll:

```
public void run{
    ...Code des Threads...
}
```

## 16.3 Multithreading

- Die *start()-method* und *stop()-method* sollten immer paarweise verwendet werden:

- *start()-method*: Startet einen *Thread*:

```
public void start() { //applet
    if (animation == null) {
        animation = new Thread(this);
        animation.start(); //thread
    }
}
```

- *stop()-method*: Stoppt einen *Thread*:

```
public void stop() { //applet
    if (animation != null) {
        animation.stop(); //thread; UNSAFE
    }
}
```

## 16.3 Multithreading

- *run()*-method: Der Code des *Threads*:

```
public void run() {
    Thread thisThread = Thread.currentThread();
    while (true) {
        try {
            Thread.sleep (someTime);
        }
        catch (InterruptedException e) {}
        repaint();
    }
}
```

- *stop()* und *suspend()* sind *unsafe* und aus diesem Grund "*deprecated*". Damit macht auch *resume()* als "Gegenteil" von *suspend()* keinen Sinn mehr und ist ebenfalls "*deprecated*".

## 16.3 Multithreading

- Abhilfe: Code in der *run()*-method "geordnet" beenden:

- *stop()*-method: Stoppt einen *Thread*.....

```
public void stop() { //applet
    if (animation != null) {
        animation = null; //thread; // SAFE
    }
}
```

- *Thread* terminiert mit dem "exit" aus der dem *Thread* zugeordneten *run()* method.

```
public void run() {
    Thread thisThread = Thread.currentThread();
    while (animation == thisThread) {
        try {
            Thread.sleep (someTime);
        }
        catch (InterruptedException e) {}
        repaint();
    }
}
```

Weitere Info, siehe Doku: *Why are Thread.stop, .... Deprecated?*

## 16.3 Multithreading

- *sleep()* method: “Schlafen legen” eines *Threads* für eine angegebene Zeit (ms). Nach dieser Zeit wird eine *Exception* vom Typ **InterruptedException** ausgelöst.

```
try {
    Thread.sleep(delay);
} catch (InterruptedException e) {
    ....
}
```

- *yield()* method: Suspendiert den aufrufenden *Thread*. Der *Scheduler* entscheidet, wann dieser *Thread* wieder aktiv wird.

```
Thread.yield();
```

## 16.4 Scheduler (Siehe auch Kapitel B5)

- Mit *Scheduler* bezeichnet man den Teil eines Betriebssystems, der entscheidet, welche Aktivitätsträger aktiv sind. Den Entscheidungen liegen komplexe warteschlangentheoretische, stochastische und auch heuristische Verfahren zugrunde, die durch Zielfunktionen geeignet zu beeinflussen sind. So werden an einem *Scheduler* eines Echtzeitsystems andere Anforderungen gestellt, als an einem *Scheduler* eines *Time Sharing Systems*.
  - Durch das Multiplexen eines Aktivitätsträgers auf Anwenderebene, kann auch der Anwender selbst das *Thread scheduling* übernehmen. Läuft der Code auf einer Einprozessormaschine, wird er nur “*quasiparallel*” bearbeitet.
  - Was für ein Anwendersystem gilt, gilt natürlich auch für die JavaVM, die bekanntlich auch nur eine Softwareschicht oberhalb des eigentlichen Betriebssystems ist.

## 16.4 Scheduler

- Ein Code zum Test der Eigenschaften eines Schedulers:

```
public class SchedAndThread extends Thread {
    private int delay;

    SchedAndThread(String name, float seconds) {
        super(name);
        delay = (int) (seconds * 1000); // delays are in milliseconds
        start(); // start up ourself!
    }
    public void run() {
        while (true) {
            System.out.println(Thread.currentThread().getName() +
                               " delay: " + delay);

            try {
                Thread.sleep(delay);
                System.out.println(Thread.currentThread().getName() +
                                   "waked up");
            }
            catch (InterruptedException e) {
                return;
            }
        }
    }
}
```

## 16.4 Scheduler

- Ein Code zum Test der Eigenschaften eines Schedulers:

```
public class SchedAndThreadTest {

    public static void main(String argv[]) {
        new SchedAndThread("one", 1.1F);
        new SchedAndThread("two", 1.3F);
        new SchedAndThread("three", 0.5F);
        new SchedAndThread("four", 0.7F);
        new SchedAndThread("five", 0.2F);
    }
}
```



## 16.5 Verteilte Systeme/Netzwerk

- In der *URL* class ist eine Methode namens *openStream()* definiert, die je nach Format der *URL* eine HTTP - Verbindung oder eine FTP - Verbindung in Form eines *DataInputStreams* aufbaut.

- Ein Beispiel zeigt die *GetRaven* class:

```
/* get a text file and read it into a text area */

import java.awt.*;
import java.io.DataInputStream;
import java.io.BufferedInputStream;
import java.io.IOException;
import java.net.URL;
import java.net.URLConnection;
import java.net.MalformedURLException;

public class GetRaven extends java.applet.Applet implements
Runnable {

    URL theURL;
    Thread runner;
    TextArea ta = new TextArea("Getting text...");
```

## 16.5 Verteilte Systeme/Netzwerk

```
public void init() {
    setLayout(new GridLayout(1,1));
    String url = "http://www4.informatik.uni-erlangen.de/~linster/raven.txt";

    // Wegen Security-Restriktionen muss das Applet unter der
    // gleichen URL gestartet werden!!!
    try { this.theURL = new URL(url); }
    catch ( MalformedURLException e) {
        System.out.println("Bad URL: " + theURL);
    }
    add(ta);
}

public Insets insets() {
    return new Insets(10,10,10,10);
}

public void start() {
    if (runner == null) {
        runner = new Thread(this);
        runner.start();
    }
}

public void stop() {
    if (runner != null) {
        runner.stop();
        runner = null;
    }
}
}
```

## 16.5 Verteilte Systeme/Netzwerk

```

public void run() {
    URLConnection conn = null;
    DataInputStream data = null;
    String line;
    StringBuffer buf = new StringBuffer();
    try {
        conn = this.theURL.openConnection();
        conn.connect();
        ta.setText("Connection opened...");
        data = new DataInputStream(new BufferedInputStream(
            conn.getInputStream()));

        ta.setText("Reading data...");
        while ((line = data.readLine()) != null) {
            buf.append(line + "\n");
        }
        ta.setText(buf.toString());
    }
    catch (IOException e) {
        System.out.println("IO Error:" + e.getMessage());
    }
}
}

```

## 16.5 Verteilte Systeme/Netzwerk

- Auf einer niedrigeren Ebene ist es möglich, auf der Basis des *TCP/IP*-Standards, über *Sockets* Datenströme zu lesen oder zu schreiben. Es wird unterschieden zwischen

- (*Client*) *Sockets* und
- *ServerSockets*
- Ein *clientside Socket* wird wie folgt instantiiert:

```
Socket connection = new Socket(hostname, portnum);
```

- Von diesem *Socket* kann nun mit *Streams* gelesen bzw. geschrieben werden:

```
DataInputStream in = DataInputStream(new
    BufferedInputStream(connection.getInputStream()));
```

oder

```
DataOutputStream out = DataOutputStream(new
    BufferedOutputStream(connection.getOutputStream()));
```

## 16.5 Verteilte Systeme/Netzwerk

- Der *ServerSocket* unterscheidet sich von einem (*Client*) *Socket* dadurch, dass er nur einen *Socket* öffnet und darauf wartet, dass sich ein (*Client*) *Socket* um einen Verbindungsaufbau bemüht:

```
ServerSocket servercon = new ServerSocket(8888);
```

- Portnummern sind prinzipiell frei wählbar. Portnummern unter 1024 sind in der Regel für Systemdienste reserviert. Versucht man bereits verwendete Portnummern zu verwenden, wird eine *Exception* ausgelöst.
- Nach dem Instantiieren des *ServerSocketObjects* muss der *Server* kundtun, dass er bereit ist, einen Verbindungsaufbau zu akzeptieren:

```
servercon.accept();
```

- An einer einfachen *Client/Server*-Konfiguration wollen wir die Dynamik einer solchen Netzwerkverbindung diskutieren. Auch hier handelt es sich um ein paralleles (verteiltes) System, das untereinander Daten austauschen will. Im Gegensatz zur *Shared Memory* Parallelität haben die Aktivitätsträger hier disjunkte Adressräume. Informationen, die man austauschen will, müssen verschickt werden.

## 16.5 Verteilte Systeme/Netzwerk

- Als erstes sollte man sich darüber klar werden, dass eine Kommunikation zwischen zwei (oder mehreren) Programmsystemen nur dann funktionieren kann, wenn sich diese Systeme über das verwendete **“Kommunikationsprotokoll”** einig sind. Letztendlich handelt es sich auch hierbei um eine Synchronisation der Aktivitätsträger.
  - Gemäß der gesendeten oder empfangenen Daten werden sich die Programme in wohldefinierte Zustände befinden, was heißen soll, jedes Programm hat Kenntnis von dem nächsten anstehenden Kommunikationsschritt. Es ist sinnvoll, sich vorher z. B. graphisch, über das Kommunikationsprotokoll Klarheit zu verschaffen:

# 16.5 Verteilte Systeme/Netzwerk

■ Flussdiagramm und verbale Beschreibung - Problem: Korrektheit!?!?

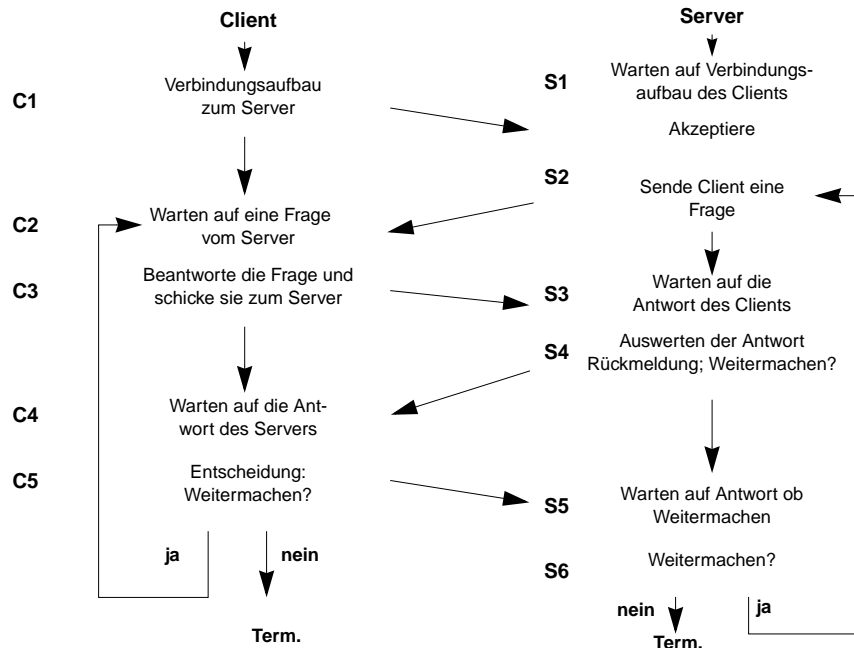

# 16.5 Verteilte Systeme/Netzwerk

■ Petrinetz - Beweisbarkeit / Übertragbarkeit

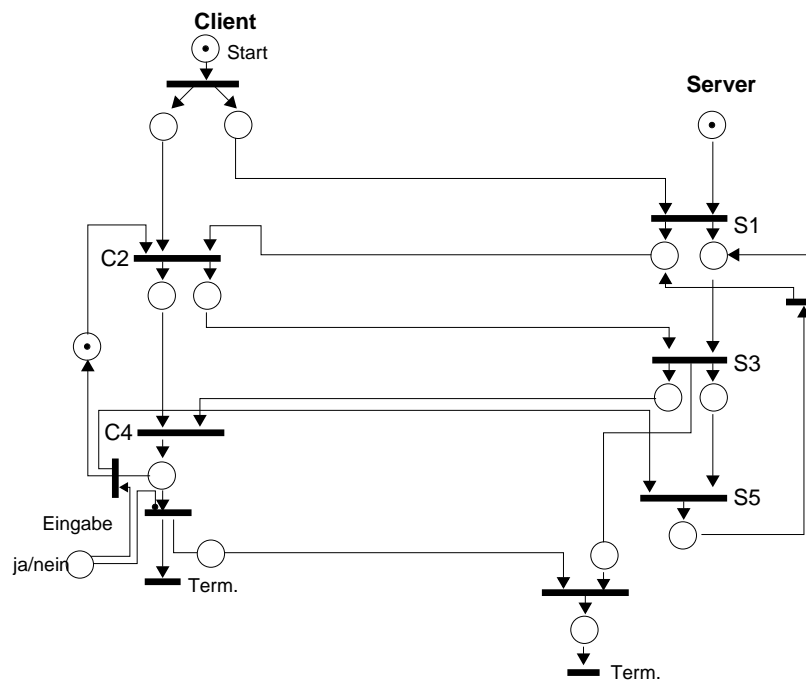

## 16.5 Verteilte Systeme/Netzwerk

```
// Trivia Server Class
// TriviaServer.java
// Imports
import java.io.*;
import java.net.*;
import java.util.Random;

public class TriviaServer extends Thread {
    private static final int PORTNUM = 1234;
    private static final int WAITFORCLIENT = 0;
    private static final int WAITFORANSWER = 1;
    private static final int WAITFORCONFIRM = 2;
    private String[] questions;
    private String[] answers;
    private ServerSocket serverSocket;
    private int numQuestions;
    private int num = 0;
    private int state = WAITFORCLIENT;
    private Random rand = new
Random(System.currentTimeMillis());
```

## 16.5 Verteilte Systeme/Netzwerk

```
public TriviaServer() {
    super("TriviaServer");
    try {
        serverSocket = new ServerSocket(PORTNUM);
        System.out.println("TriviaServer up and running...");
    }
    catch (IOException e) {
        System.err.println("Exception: couldn't create socket");
        System.exit(1);
    }
}

public static void main(String[] args) {
    TriviaServer server = new TriviaServer();
    server.start();
}

public void run() {
    Socket clientSocket = null;
```

## 16.5 Verteilte Systeme/Netzwerk

```
// Initialize the arrays of questions and answers
if (!initQnA()) {
    System.err.println("Error: couldn't initialize questions
                        and answers");
    return;
}

// Look for clients and ask trivia questions
while (true) {
    // Wait for a client
    if (serverSocket == null)
        return;
    try {
        clientSocket = serverSocket.accept();
    }
    catch (IOException e) {
        System.err.println("Exception: couldn't connect to
                            client socket");

        System.exit(1);
    }
}
```

## 16.5 Verteilte Systeme/Netzwerk

```
// Perform the question/answer processing
try {
    DataInputStream is = new DataInputStream(new
        BufferedInputStream(clientSocket.getInputStream()));
    PrintStream os = new PrintStream(new
        BufferedOutputStream(clientSocket.getOutputStream(), false));
    String inLine, outLine;

    // Output server request
    outLine = processInput(null);
    os.println(outLine);
    os.flush();
}
```

## 16.5 Verteilte Systeme/Netzwerk

```

// Process and output user input
while ((inLine = is.readLine()) != null) {
    outLine = processInput(inLine);
    os.println(outLine);
    os.flush();
    if (outLine.equals("Bye."))
        break;
}

// Cleanup
os.close();
is.close();
clientSocket.close();
}
catch (Exception e) {
    System.err.println("Exception: " + e);
    e.printStackTrace();
}
}
}
}

```

## 16.5 Verteilte Systeme/Netzwerk

```

private boolean initQnA() {
    try {
        File            inFile = new File("QnA.txt");
        FileInputStream inStream = new FileInputStream(inFile);
        byte[]          data = new byte[(int)inFile.length()];

        // Read the questions and answers into a byte array
        if (inStream.read(data) <= 0) {
            System.err.println("Error: couldn't read qest. and answers");
            return false;
        }

        // See how many question/answer pairs there are
        for (int i = 0; i < data.length; i++)
            if (data[i] == (byte)'\n')
                numQuestions++;
        numQuestions /= 2;
        questions = new String[numQuestions];
        answers = new String[numQuestions];

        // Parse the questions and answers into arrays of strings
        int start = 0, index = 0;
        boolean isQ = true;
    }
}

```

## 16.5 Verteilte Systeme/Netzwerk

```

for (int i = 0; i < data.length; i++)
    if (data[i] == (byte)'\n') {
        if (isQ) {
            questions[index] = new String(data,0, start, i - start - 1);
            isQ = false;
        }
        else {
            answers[index] = new String(data, 0, start, i - start - 1);
            isQ = true;
            index++;
        }
        start = i + 1;
    }
}
catch (FileNotFoundException e) {
    System.err.println("Exception:couldn't find the fortune file");
    return false;
}
catch (IOException e) {
    System.err.println("Except.:I/O error trying to read quest.");
    return false;
}
return true;
}

```

## 16.5 Verteilte Systeme/Netzwerk

```

String processInput(String inStr) {
    String outStr = null;

    switch (state) {
    case WAITFORCLIENT:
        // Ask a question
        outStr = questions[num];
        state = WAITFORANSWER;
        break;

    case WAITFORANSWER:
        // Check the answer
        if (inStr.equalsIgnoreCase(answers[num]))
            outStr = "That's correct! Want another? (y/n)";
        else
            outStr = "Wrong, the correct answer is " + answers[num] +
                ". Want another? (y/n)";

        state = WAITFORCONFIRM;
        break;
    }
}

```



## 16.5 Verteilte Systeme/Netzwerk

```

case WAITFORCONFIRM:
    // See if they want another question
    if (inStr.equalsIgnoreCase("y")) {
        num = Math.abs(rand.nextInt()) % questions.length;
        outStr = questions[num];
        state = WAITFORANSWER;
    }
    else {
        outStr = "Bye.";
        state = WAITFORCLIENT;
    }
    break;
}
return outStr;
}
}

```

## 16.5 Verteilte Systeme/Netzwerk

```

// Trivia Class
// Trivia.java
// Imports
import java.io.*;
import java.net.*;
public class Trivia {
    private static final int PORTNUM = 1234;

    public static void main(String[] args) {
        Socket          socket = null;
        DataInputStream in = null;
        PrintStream      out = null;
        String           address;
        // Check the command-line args for the host address
        if (args.length != 1) {
            System.out.println("Usage: java Trivia <address>");
            return;
        }
        else
            address = args[0];
    }
}

```

## 16.5 Verteilte Systeme/Netzwerk

```
// Initialize the socket and streams
try {
    socket = new Socket(address, PORTNUM);
    in = new DataInputStream(socket.getInputStream());
    out = new PrintStream(socket.getOutputStream());
}
catch (IOException e) {
    System.err.println("Exception: couldn't create stream socket");
    System.exit(1);
}
// Process user input and server responses
try {
    StringBuffer str = new StringBuffer(128);
    String inStr = null;
    int c;
    while ((inStr = in.readLine()) != null) {
        System.out.println("Server: " + inStr);
        if (inStr.equals("Bye."))
            break;
    }
}
}
```

## 16.5 Verteilte Systeme/Netzwerk

```
while ((c = System.in.read()) != '\n')
    str.append((char)c);
System.out.println("Client: " + str);
out.println(str.toString());
out.flush();
str.setLength(0);
}

// Cleanup
out.close();
in.close();
socket.close();
}
catch (IOException e) {
    System.err.println("Exception: I/O error trying to talk to
server");
}
}
}
```

## 16.6 Debugging Paralleler Programmsysteme

---

- Das Eingrenzen von Laufzeitfehlern ist bei parallelen Programmsystemen ein ausgesprochen schwieriges Unterfangen, da - wie immer man an eine Fehlersuche herangeht - eingestreuter Code notwendig ist, der das dynamischen Verhalten des Systems verändert. Noch schwerwiegender ist, dass man in der Lage sein muss, zu bestimmten Zeitpunkten “*Snapshots*”, in Form von Datensicherungen, durchzuführen. Diese Maßnahmen sind zwangsläufig synchronisierend - verändern den dynamischen Ablauf also erheblich.
- Da diese “haarigen” nicht deterministischen Laufzeitfehler - in der Regel Koordinierungsfehler bzw. Kommunikationsprotokollfehler sind, gibt es nur einen Weg:  
Den “gedanklichen” Strukturvergleich zwischen Protokoll und Implementierung.
- Es gibt sogenannte “Paralleldebugger”, ihre Eignung beschränkt sich aber auf SPMD (*single program multiple data*) Programmsysteme; für numerische Lösungen allerdings ein wichtiges Programmiermodell.